



Anaïs Junger

Architecture Intérieure & Design Produit

SUJET LIBRE - école Camondo



Formes Libres sous Influence

Le moulage industriel n'est-il que duplication ?

Par le détournement d'empreintes de plasturgie en manufacture d'art verrier. «Formes Libres sous Influence» est l'expression de la contrainte par le moule sur la matière et de la liberté impulsée par le souffle.

Projet exposé à Paris Design Week. le Off 2019





Formes Libres sous Influence

Le moulage industriel n'est-il que duplication ?

Par le détournement d'empreintes de plasturgie en manufacture d'art verrier. «Formes Libres sous Influence» est l'expression de la contrainte par le moule sur la matière et de la liberté impulsée par le souffle.

Projet exposé à Paris Design Week. le Off 2019

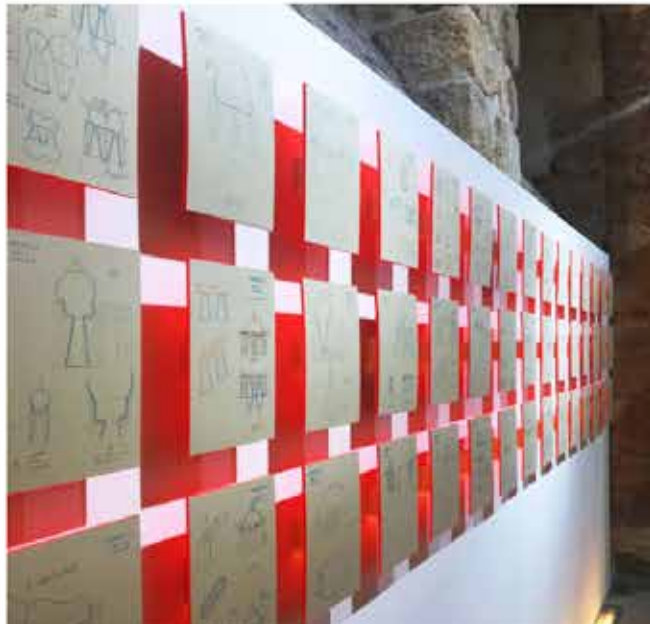
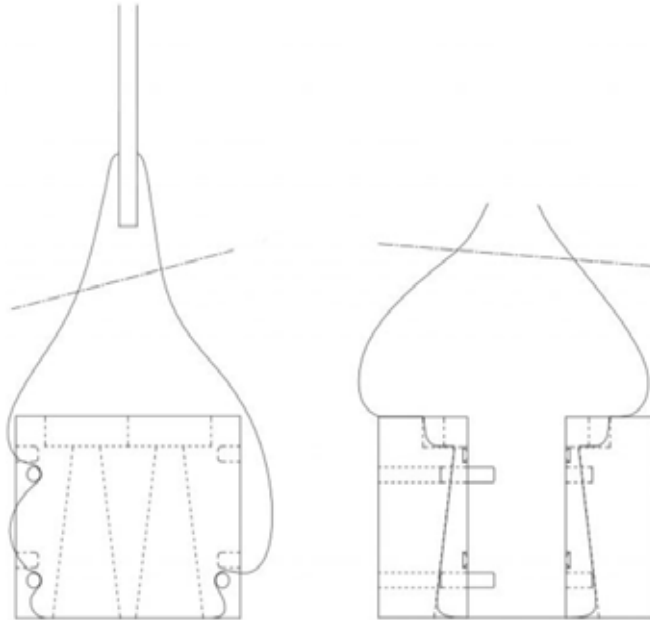
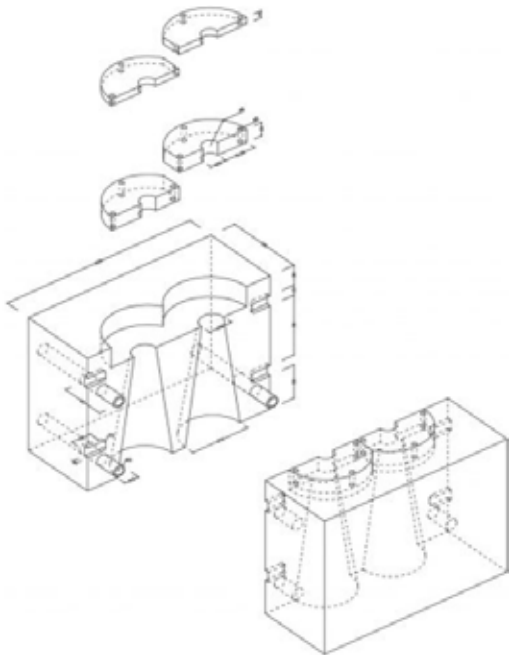



Formes Libres sous Influence

Le moulage industriel n'est-il que duplication ?

Par le détournement d'empreintes de plasturgie en manufacture d'art verrier. «Formes Libres sous Influence» est l'expression de la contrainte par le moule sur la matière et de la liberté impulsée par le souffle.

Projet exposé à Paris Design Week. le Off 2019

